



**SOMMER**

 SOMIlog2

# Schranken

Einfahrtskontrolle für Ihre Zufahrt

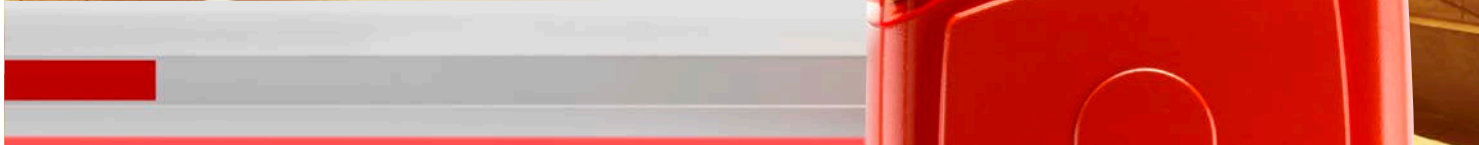
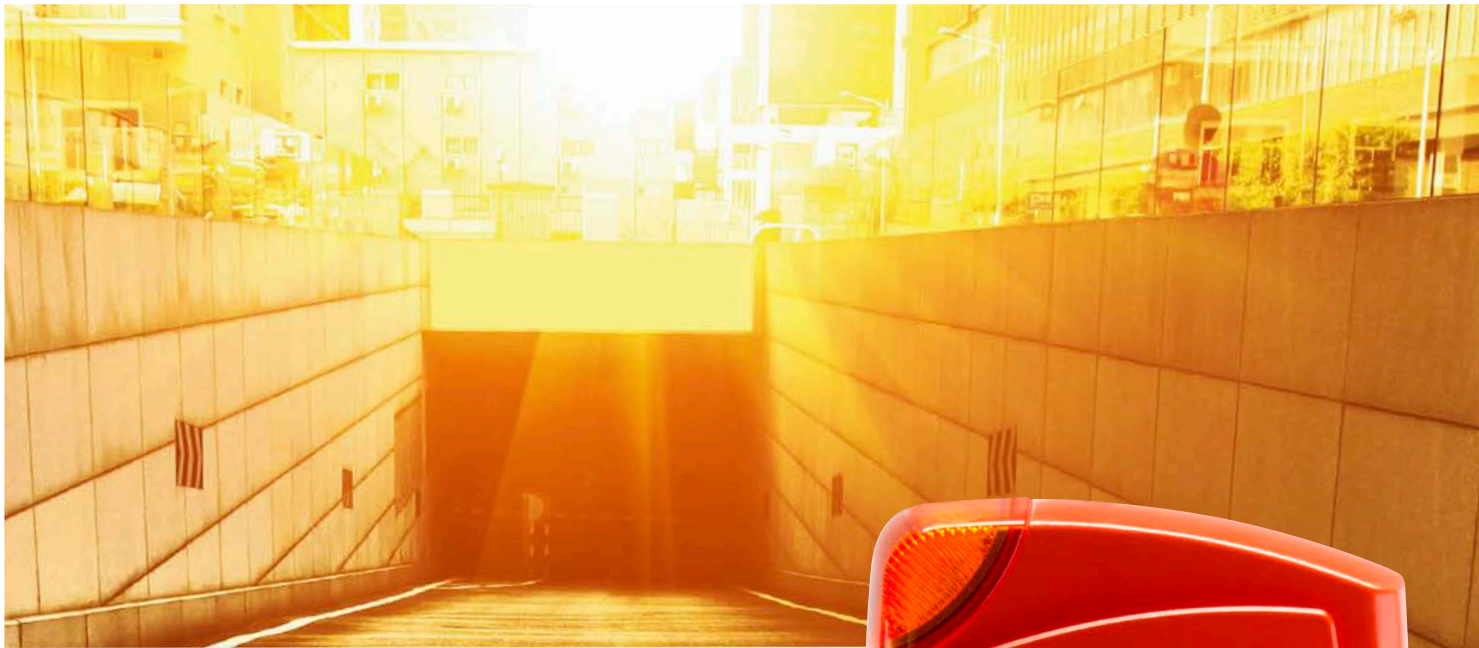

### Zeichenerklärung



Bidirektionales Funksystem erlaubt eine aktive Kommunikation zwischen Sender und Empfänger.



Maximale Sicherheit vor Hackern durch 128-bit-AES-Verschlüsselung mit Rollingcode.



Störungsunempfindliches Funksignal garantiert eine große Reichweite und Zuverlässigkeit.



Langlebige, stromsparende und effiziente Beleuchtung durch moderne LED-Technologie.



Anschluss für Akkupack möglich. Dieser übernimmt bei Stromausfall die Energieversorgung des Antriebs für bis zu 12 Stunden.



Sparsamer Verbrauch im Standby.



Antriebe und Funkempfänger mit diesem Symbol werden von dem Service-Interface SOMlink unterstützt.



# WIR LIEFERN IHNEN DIE QUALITÄT – SIE GENIESSEN DEN KOMFORT!

Auf die langlebigen Produkte von SOMMER können Sie sich auch nach Jahren noch verlassen. Das liegt einerseits an der hohen Qualität und der einfachen Bedienbarkeit, andererseits an der sorgfältigen Verarbeitung

und den Zertifizierungen, die es ermöglichen, die passenden Schranken für Ihre Einfahrt zu finden.

Die Betriebskräfte sind nach EN 12453 zertifiziert.



3

## IHRE SICHERHEIT IST UNSER ANTRIEB

Sicherheit und Unfallschutz werden bei SOMMER großgeschrieben. Unsere Schranken sind mit zuverlässiger und normgerechter Technik ausgestattet.

Für Schutz sorgt die automatische Hinderniserkennung, die beim Auftreffen auf ein Hindernis automatisch öffnet (Reversion). Das Dynamische Power System liest vollautomatisch die benötigte Kraft ein und passt diese an die sich ändernden äußeren Bedingungen an.

Bei der ASB-Alu ist ein Warnlicht in das Aluminiumgehäuse integriert. So erhalten Sie ein ansprechendes Design und optimale Sicherheit.

Aufstellen, einstecken, fertig! Die Montage könnte nicht einfacher sein. Denn der Schrankenbaum kann vor Ort in wenigen Arbeitsschritten passgenau gekürzt werden. Und bei SOMMER bestellen Sie genau das, was Sie brauchen: Die Produktion fertigt sowohl links als auch rechts schließende Modelle.

So sind während der Montage keine Anpassungen notwendig.

Profitieren Sie außerdem bei der Montage von dem leichten Grundstoff Aluminium. Einfaches Handling bringt kurze Aufbauzeiten. Bei maximaler Steifigkeit ist die ASB-Alu äußerst langlebig und extrem robust. Auch härteste Wetterbedingungen greifen sie nicht an. Lassen Sie sich von den zahlreichen Anschlussmöglichkeiten überzeugen.

SCHRANKEN:

WIR HABEN DIE  
**PASSENDE** EIN-  
FAHRTSKONTROLLE  
FÜR IHRE ZUFAHRT

4

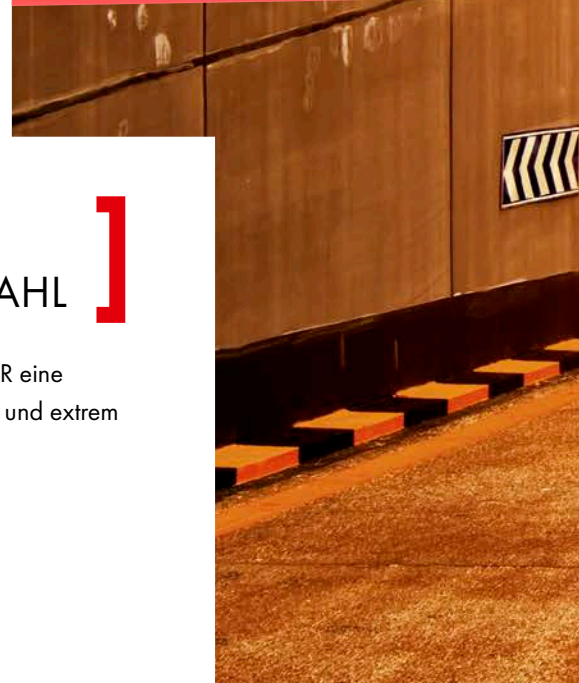

**[ OB PRIVAT ODER GEWERBLICH: UNSERE  
SCHRANKEN SIND IMMER DIE RICHTIGE WAHL ]**

Wo öffentlicher Parkraum vor unbefugter Einfahrt gesichert werden soll, bietet SOMMER eine überzeugende Komplettlösung: Unsere Schranken arbeiten bei höchster Zuverlässigkeit und extrem geringem Wartungsaufwand.



Mit dem Zusatzrelais Relay ist beim Schrankenbaum 500 LED eine Ampelfunktion möglich.

**SOMMER**  
www.sommer.eu

# SCHRANKEN

## ROBUST UND VIELSEITIG

### **Kostengünstige Montage**

Dank Plug & Go ist die Montage durch aufstellen und anschließen erledigt.

### **Komfort**

Da die Schranken sowohl links als auch rechts schließend geliefert werden können, ist während der Montage keine Anpassung nötig.

### **Flexible Anpassung**

Der Schrankenbaum kann vor Ort auf ein exaktes Maß gekürzt werden. So entsteht eine Maßanfertigung direkt auf der Baustelle.

6

### **Anschlüsse für Sicherheitszubehör**

Alle Anschlüsse für sicherheitsrelevantes Zubehör sind bereits vorhanden.

### **Sicherheit durch Hinderniserkennung**

Die Betriebskräfte der Schranken sind zertifiziert nach EN 12453. Für mehr Sicherheit sorgt die automatische Hinderniserkennung. Beim Auftreffen auf ein Hindernis öffnet sich die Schranke automatisch und verhindert so, dass Fahrzeuge eingeklemmt werden.

### **Notentriegelung bei Stromausfall**

Bei Stromausfall kann die Schranke mechanisch notentriegelt werden um die Schranke zu öffnen oder zu schließen. Alternativ ist ein Notbetrieb über einen Akkupack möglich.



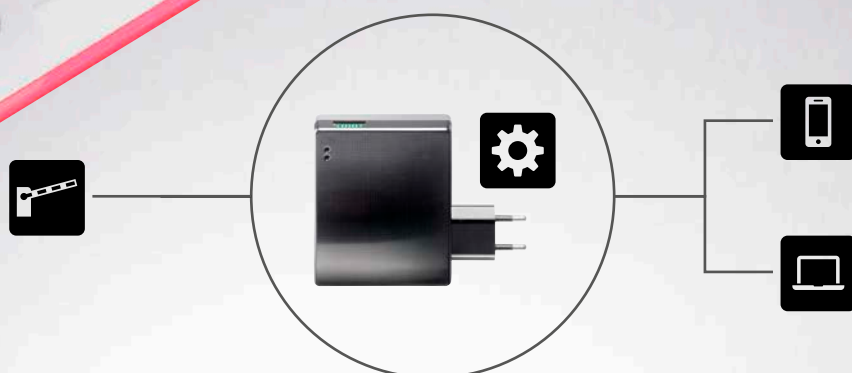

### SOMlink App für Android

Diese App erleichtert Ihnen den Verbindungsaufbau.



7

## SOMlink

Über die intelligente Steuerungstechnik für Fachhändler bestehen zusätzliche Möglichkeiten zur Anpassung der Eigenschaften und Parameter über Ihr Smartphone, Tablet oder Laptop.

### Kompatibilität

Service-Interface für Antriebe und Funkempfänger mit Funksystem SOMloq2.

### Technik

- Integriertes WLAN-Modul
- Integrierter Webserver
- Universell für Smartphone, Tablet oder Laptop
- Schnittstelle zwischen WLAN und Funksystem SOMloq2
- Kein Speichern von Daten auf externen Servern
- Keine Internetverbindung vor Ort notwendig! Es wird eine direkte WLAN-Verbindung zwischen Smartphone, Tablet oder Laptop und dem SOMlink aufgebaut.

### Diagnose und Service

- Hilfe zur Inbetriebnahme: Sender löschen, Kraftwerte lernen und vieles mehr
- Einstellungen des Antriebs ändern: Beleuchtungsdauer, Geschwindigkeiten, Vorwarnzeiten, Sicherheitseinrichtungen konfigurieren und vieles mehr
- Kalibrierung der Kraftwerte
- Auslesen, speichern und laden von Anlagendaten
- Diagnoseinformationen auslesen: Zyklenzähler, Ereignisspeicher, Visualisierung der Kraftkurven und vieles mehr



# EINE STEUERUNG, VIELE ANSCHLUSS- MÖGLICHKEITEN

Durch die zahlreichen Anschlussmöglichkeiten und Zubehöre, können die Schranken nach Bedarf in Ihrem Funktionsumfang erweitert werden.

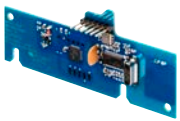

## 1 HomeLink Funkempfängermodul

Mit dem HomeLink Funkempfänger lässt sich die Schranke um das Funksystem HomeLink aufrüsten. Das ermöglicht das Steuern der Schranke mit einem im Fahrzeug integrierten HomeLink-Sender.



## 4 Memo

Erweiterung des Handsenderspeichers auf 450 Handsenderbefehle. Ermöglicht die Nutzung der Senderverwaltung Codemaster<sup>+</sup>.



## Lumi Strips

Mit der optionalen Zusatzausstattung Relay können die Lumi Strips in der Seite des Gehäuses verbaut werden und sorgen so für eine zusätzliche optische Aufwertung.

8



## 2 Akkupack

Bei Stromausfall übernimmt der Akkupack die Energieversorgung der Schranke für bis zu 12 Stunden bei maximal 10 Zyklen.



## 5 Output OC

Open-Collector-Ausgang zur Übertragung eines statischen Signals zur Abbildung des Öffnungszustands an Smart-Home-Systeme oder zur Ansteuerung einer zusätzlichen LED-Beleuchtung mit 24 V.



## 3 Buzzer

Warnbuzzer, der durch ein akustisches Signal beim Schließvorgang warnt.

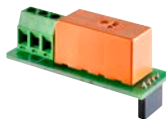

## 6 Relay

Relais mit potentialfreiem Wechselkontakt zur Ansteuerung von externer Beleuchtung oder Abfrage des Öffnungszustands.

**Lumi Strip Ampel** zur Anzeige von gesperrter oder freigegebener Durchfahrt in Rot und Grün.

**Lumi Strip Beleuchtung/Warnlicht** zur Warnung vor einer Bewegung des Schrankenbaums oder als Zusatzbeleuchtung in Weiß und Gelb.



Schranke mit Zusatzausstattung  
Lumi Strip Ampel im Gehäuse.



## Weitere Anschlussmöglichkeiten

- 7 Anschlussmöglichkeit zur Spannungsversorgung externer Verbraucher mit 12 V und 24 V
- 8 Anschlussmöglichkeit eines 3-fach-Tasters für eine definierte Ansteuerung AUF, STOPP und ZU
- 9 Anschlussmöglichkeit für zwei Induktionsschleifen (potentialfreier Kontakt von separater Auswerteeinheit)
- 10 Anschlussmöglichkeit für einen Zeitschaltuhrkontakt
- 11 Anschlussmöglichkeit eines potentialfreien Öffnerkontakts einer Brandmeldeanlage
- 12 Anschlussmöglichkeit einer 2-Draht- oder 4-Draht-Lichtschranke
- 13 Anschlussmöglichkeit für ein Warnlicht 24 V / 3 W



Der integrierte Schacht für einen Akkupack ermöglicht eine schnelle und einfache Installation.



Bild zeigt optionales Zubehör.

# MODERNES, BIDIREKTIONALES FUNKSYSTEM

Für alle Modelle bieten wir die passenden Funkprodukte für optimalen Komfort an. Mit dem daten- und übertragungssicheren Funksystem bleiben Sie bei Regen, Schnee oder Dunkelheit zukünftig einfach im Auto sitzen.

Der bidirektionale Funk ermöglicht zahlreiche Zusatzfunktionen, die den Alltag komfortabler gestalten – von Rückmeldungen, ob das Funksignal angekommen ist, über Statusabfragen des Tors bis hin zu Autorepeat- und Hop-Funktionen.

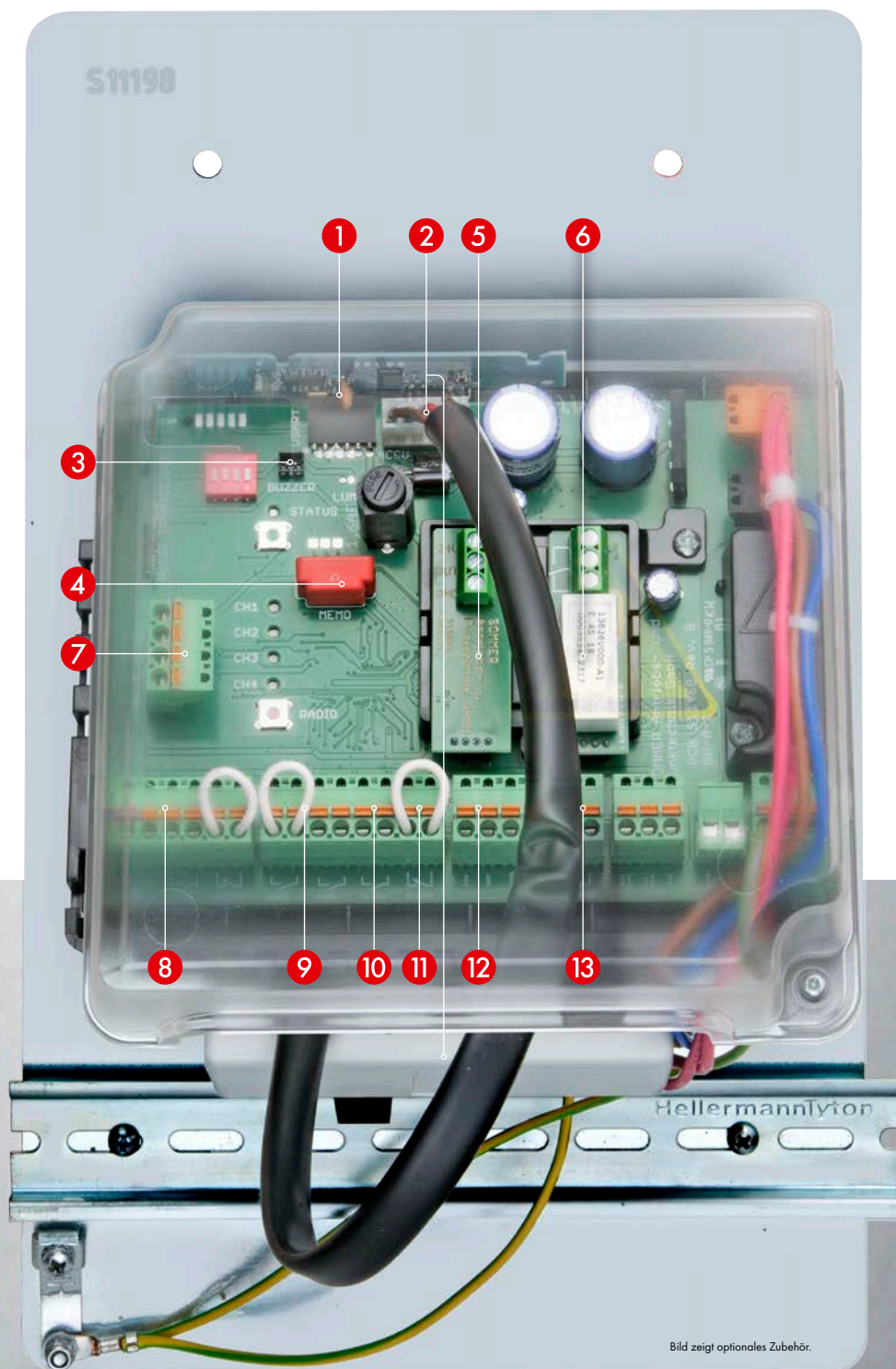
Steuern Sie bequem Ihre Systeme per Funkhandsender und profitieren Sie beim Öffnen von unserem Funksystem SOMloq2.

10

## Das bietet Ihnen SOMloq2

### **Sichere Verschlüsselung**

Das zukunftssichere Funksystem SOMloq2 bietet maximale Datensicherheit vor Hackern durch 128-bit-AES-Verschlüsselung mit Rollingcode.

### **Wiederholendes Funksignal**

Die Autorepeat-Funktion sorgt für komfortable Öffnung während der Anfahrt an das Objekt. Das abgegebene Funksignal wiederholt sich in einem bestimmten Zyklus, um eine optimale Erreichbarkeit zu ermöglichen.

### **Hohe Funkreichweite**

Mit innovativer Hop-Funktion wird Ihre Reichweite gesteigert, da Funksignale von SOMloq2 Empfängern weitergeleitet werden.

### **Auch für bestehende SOMMER Antriebe**

Sender mit Funksystem SOMloq2 sind abwärtskompatibel zum Funksystem Somloq Rollingcode, dadurch können bestehende Antriebe und Funkempfänger angesteuert und weiterhin genutzt werden.

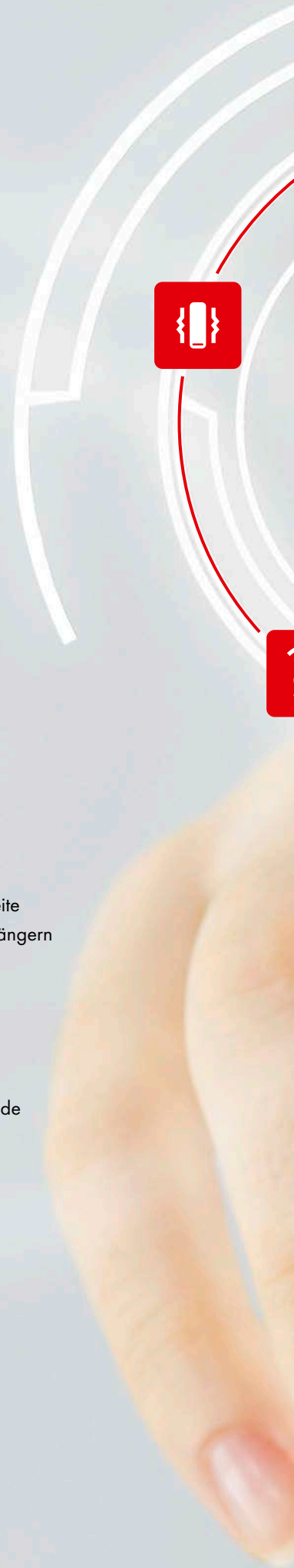



# SIE HABEN DIE WAHL

## EIGENE SCHRANKE AUS SCHRANKENKÖRPER UND SCHRANKENBAUM KONFIGURIEREN



ACCU READY



≤1,3 W STANDBY



### ASB-Alu

- Schranke aus Aluminium und daher leicht zu transportieren und zu installieren aufgrund des geringen Gewichts
- integriertes Warnlicht und Statusanzeige mit deutlich sichtbarer Signalwirkung
- Lieferung sowohl links als auch rechts schließend möglich. Keine Anpassungen während der Montage notwendig.
- bequem per Funk bedienbar dank des integrierten Funkempfängers mit bidirektionalem Funksystem SOMloq2 (FM 868,95 MHz)
- automatische Hinderniserkennung sorgt dafür, dass die Schranke beim Auftreffen auf ein Hindernis automatisch öffnet und kein Fahrzeug eingeklemmt wird
- Schranke lässt sich in jeder Position manuell entriegeln und verriegeln (z. B. bei Stromausfall)
- zahlreiche Anschlussmöglichkeiten für Zubehör
- robuste, hochwertige Bauteile für lange Lebensdauer
- vorprogrammierter 4-Befehl-Handsender Pearl Vibe mit fühlbarer Rückmeldung von Funkbefehlen durch Vibration

12

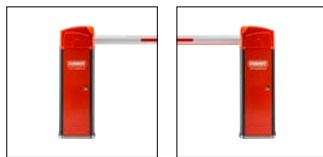

rechts schließend

links schließend



TECHNISCHE DATEN	ASB-ALU	ASB-STAHL
Gewicht	50 kg	60 kg
Temperaturbereich	-25 °C ... +65 °C	-25 °C ... +65 °C
Max. Sperrbreite	5,5 m	5,5 m
Nennspannung	AC 220-240 V	AC 220-240 V
Nennfrequenz	50/60 Hz	50/60 Hz
Motorleistung	60 W, DC 24 V	60 W, DC 24 V
Max. Zyklen pro Tag	350	350
Schutzart	IP44	IP44



- 
- 
- 
- 
- ACCU READY
- 
- ≤1,3 W STANDBY
- 

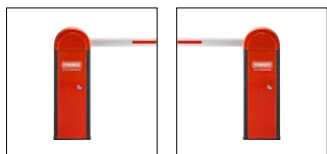

rechts schließend    links schließend

## ASB-Stahl

- Lieferung sowohl links als auch rechts schließend möglich. Keine Anpassungen während der Montage notwendig.
- bequem per Funk bedienbar dank des integrierten Funkempfängers mit bidirektionalem Funksystem SOMloq2 (FM 868,95 MHz)
- automatische Hinderniserkennung sorgt dafür, dass die Schranke beim Auftreffen auf ein Hindernis automatisch öffnet und kein Fahrzeug eingeklemmt wird
- Schranke lässt sich in jeder Position manuell entriegeln und verriegeln (z. B. bei Stromausfall)
- zahlreiche Anschlussmöglichkeiten für Zubehör
- robuste, hochwertige Bauteile für lange Lebensdauer
- vorprogrammierter 4-Befehl-Handsender Pearl Vibe mit fühlbarer Rückmeldung von Funkbefehlen durch Vibration



## Schrankenbaum 400 / 580

- Schrankenbaumlänge mit 4 m oder 5,8 m
- ovales Aluminiumprofil
- Querschnitt: 44 × 100 mm
- Maximale Stabilität und minimaler Widerstand gegen Windlast aufgrund der ovalen Schrankenbaumform.
- Die Schrankenbaumlänge kann direkt vor Ort individuell gekürzt werden.



## Schrankenbaum 500 LED

- Schrankenbaumlänge mit 5 m
- Schrankenbaum mit roter und grüner LED-Beleuchtung für optimale Sicherheit
- ovales Aluminiumprofil
- Querschnitt: 44 × 100 mm
- Maximale Stabilität und minimaler Widerstand gegen Windlast aufgrund der ovalen Schrankenbaumform.
- Die Schrankenbaumlänge kann direkt vor Ort individuell gekürzt werden.

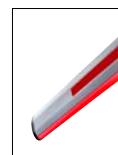

Für eine Ampelfunktion wird das Zusatzrelais Relay benötigt.

## Kompatibilität Schrankenkörper und Schrankenbaum

	Schrankenbaum 400 (4 m)	Schrankenbaum 580 (5,8 m)	Schrankenbaum 500 LED (5 m)
<b>ASB-Alu</b>	✓	✓	✓
<b>ASB-Stahl</b>	✓	✓	-

# DAS PASSENDE ZUBEHÖR ZUR OPTIMALEN SCHRANKENANLAGE

## SICHERHEIT

14

### 1 Hauptschalter

Der abschließbare Hauptschalter schaltet die Schranke gemäß EN 12453 allpolig stromlos.

### 2 Lichtschranke

Die Lichtschranke erfasst Objekte und sendet bei Erkennung ein Signal an die Steuerung. So kann beispielsweise ein Schließen der Schranke verhindert werden, wenn sich ein Fahrzeug im Einfahrtbereich befindet.

### 3 4 Pendelstütze<sup>1) 2)</sup> und Auflagepfosten<sup>2)</sup>

Bei einer Schrankenbaumlänge von über 4 Metern wird die Verwendung einer Pendelstütze oder eines Auflagepfostens zur zusätzlichen Stabilisierung empfohlen.

### 5 Induktionsschleifen und -detektoren

Zur induktiven Erkennung von Fahrzeugen. Einsatzgebiet: Schranken, Park- und Verkehrstechnik, Tore, Türen.

### 6 Warnlicht

Die Nutzer der Schranke werden durch das Warnlicht vor einer öffnenden oder schließenden Schranke gewarnt.

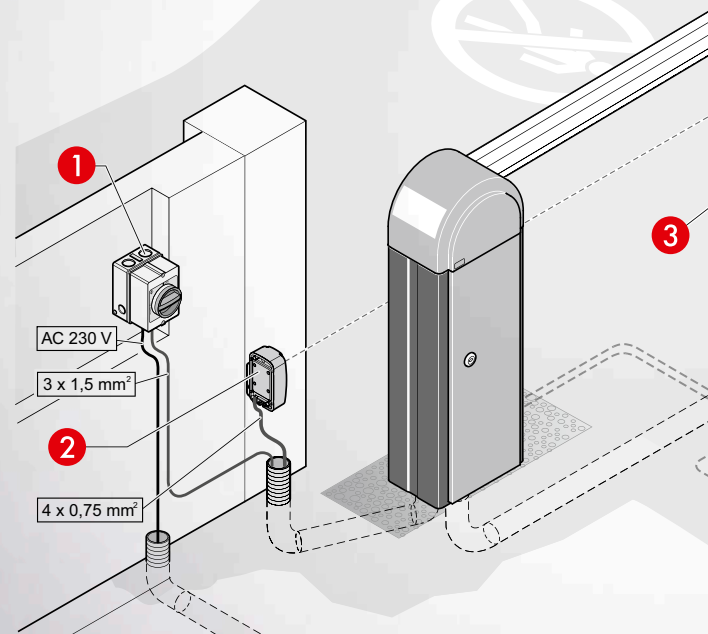

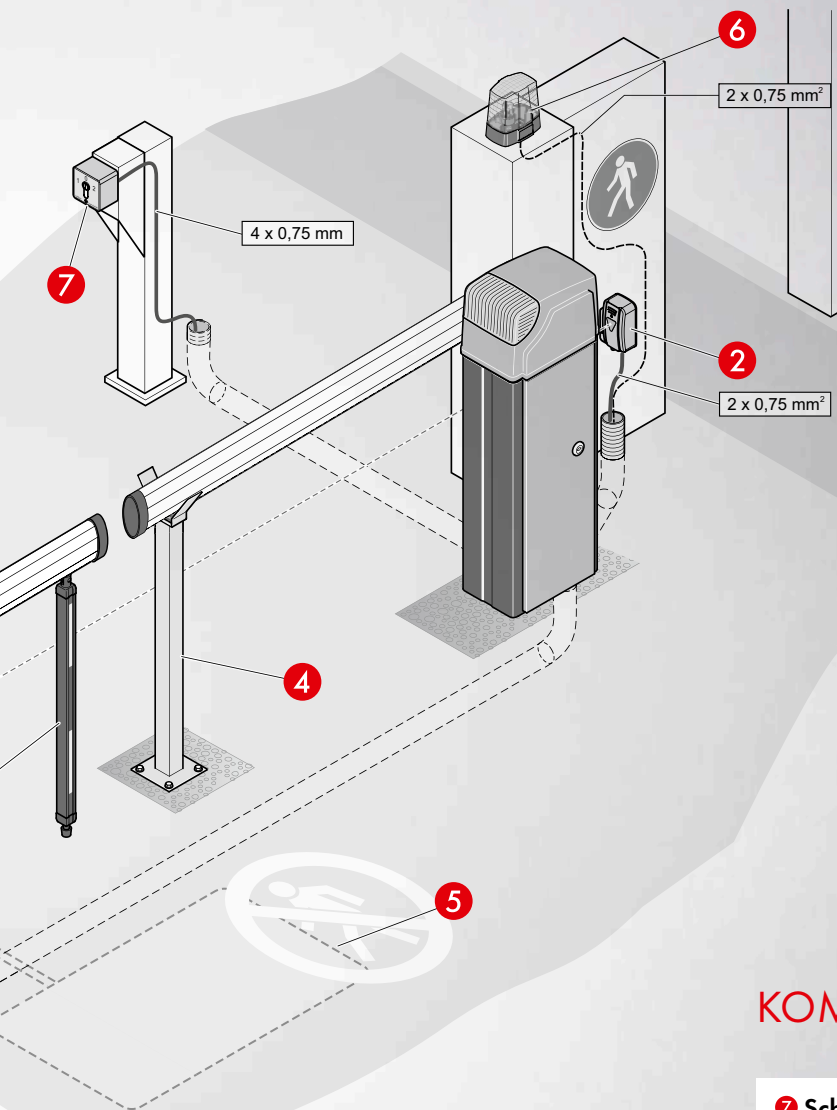

## KOMFORT

### 7 Schlüsseltaster/Schlüsseltastersäule

Durch Betätigen des Schlüsseltasters öffnet oder schließt die Schranke. Wir bieten Ihnen verschiedene Versionen für Aufputz- oder Unterputzmontage, wahlweise mit oder ohne Profilzylinder.

### Radar-Bewegungsmelder

Dient als Impulsgeber für Schranken- und Toranlagen und ermöglicht eine Fahrzeug- und Personenerkennung samt Querverkehrsausblendung.

### Handsender

Ob Handsender oder Telecody<sup>+</sup>, bei SOMMER finden Sie das Passende, das exakt auf Ihre Bedürfnisse zugeschnitten ist, und können so bequem per Funk Ihr Schrankensystem bedienen.

# SIE HABEN ES IN DER HAND

... UND WERDEN STAUNEN, WAS SICH PER FUNK BEDIENEN LÄSST UND WIE VIEL KOMFORT DAS BIETET

Unsere Funklösungen ermöglichen Ihnen die individuelle Freiheit in den eigenen vier Wänden, im Garten oder in der Garage.

Komfort und Sicherheit gehen bei SOMMER Hand in Hand. Nur wenn Sie sich sicher fühlen, können Sie die Bequemlichkeit unserer grenzenlosen Funklösungen auch wirklich genießen.

## EINFACHES UM- UND NACHRÜSTEN MIT DEN FUNKEMPFÄNGERN

16

### SOMplug

#### Funkempfänger im Steckdosengehäuse

Dieser Funkempfänger dient zum einfachen Umrüsten von Fremdantrieben und bei Wechsel der Funkfrequenz. Außerdem gibt es die Möglichkeit einer Rückmeldung über den Sender, wenn der gesendete Befehl vom Empfänger verarbeitet wurde.

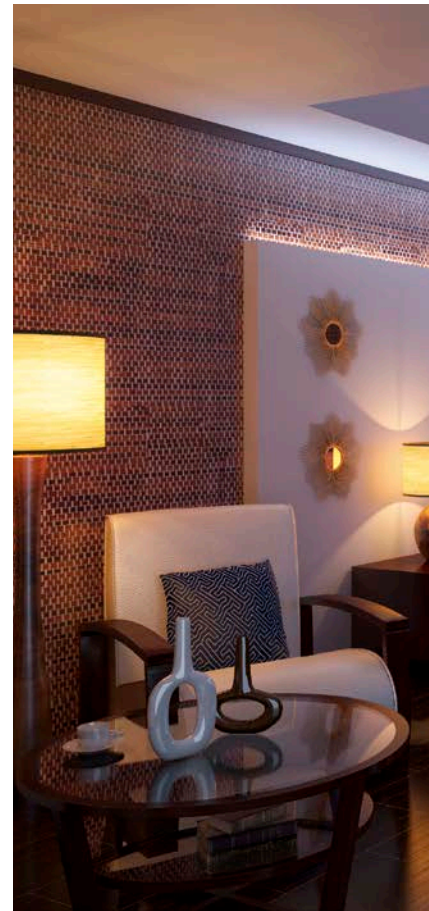

### SOMsocket

#### Funksteckdose

Durch die Funksteckdose kann die eingesteckte Anwendung, wie z. B. eine Lampe, per Funk ein- und ausgeschaltet werden. Mittels Handsender ist eine Statusabfrage, ob der angeschlossene Verbraucher ein- oder ausgeschaltet ist, möglich.





### Handsender

Ob Handsender oder Telecody+, bei SOMMER finden Sie das Passende, für wenige bis viele Anwendungen und Einsatzgebiete, privat oder gewerblich.



**SOMloq2**  
Pearl Twin  
# S10019-00001

**SOMloq2**  
Pearl Vibe  
# 4019V000

**SOMloq2**  
Telecody+  
# S10212-00001



### Zutrittssysteme

Mit den Fingerprint-Systemen öffnen sich Garagen- und Hoftore dank biometrischer Erkennung mit sanfter Fingerbewegung. Die Funkcode-Taster erleichtern Ihnen das Öffnen Ihrer Garagen- und Hoftore mit individuell programmierbarem Zahlencode.



**SOMloq2**  
ENTRAsys+  
# S11189-00001

**SOMloq2**  
ENTRAsys+  
Unterputz-Variante  
# S11186-00001

**SOMloq2**  
ENTRAsys+  
Aufputz-Variante  
# S11188-00001

17

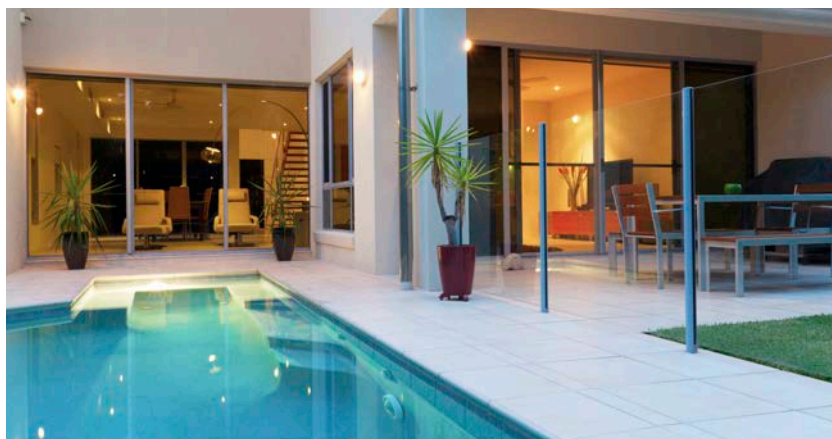

### Funkwandtaster SOMtouch

Home-Automation-Anwendungen, wie z. B. Antriebe, Jalousien, Rollläden oder Markisen, lassen sich mit den Funkwandtastern für den Innenbereich bedienen. Eine Satusabfrage ist durch die kleinen Taste möglich.



**SOMloq2**  
# S10447-00001

**SOMloq2**  
# S10447-00002

# MIT SICHERHEIT IMMER DIE PASSENDE LÖSUNG



18

GARAGENTORANTRIEBE  
TIEFGARAGENTORANTRIEBE  
HOF- UND AUSSENTORANTRIEBE  
FUNKTECHNIK  
SMART HOME  
ZUTRITTSSYSTEME  
ROLLADENANTRIEBE



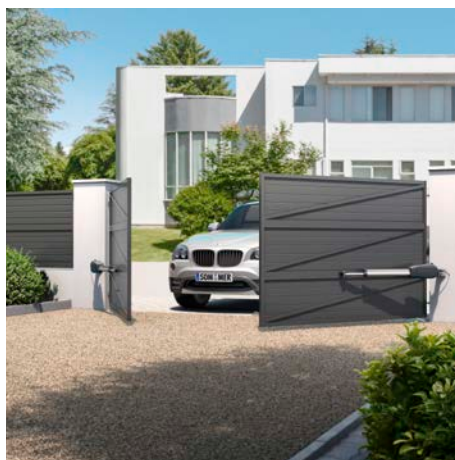
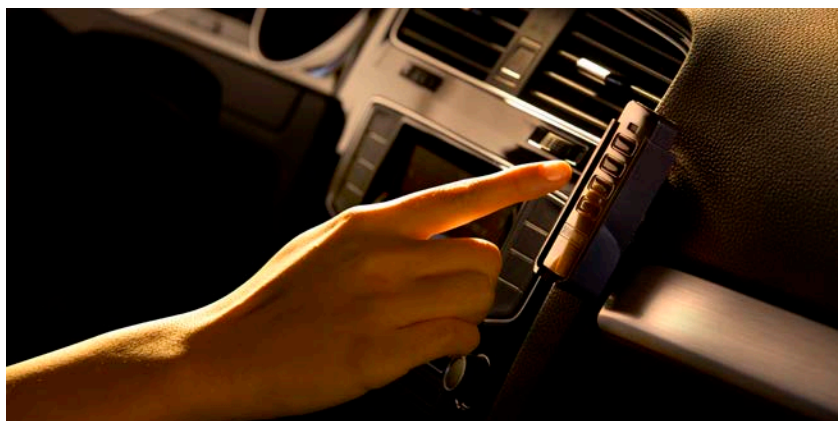

- MARKISENANTRIEBE
- ROLLTORSTEUERUNGEN
- INDUSTRIETORANTRIEBE
- SCHRANKENSYSTEME
- ZUBEHÖR



DE-DE # S1277-000007 02/2022 Druckfehler, Irrtümer und technische Änderungen vorbehalten.



**SOMMER ANTRIEBS- UND FUNKTECHNIK GMBH**  
HANS-BÖCKLER-STR. 27 | D-73230 KIRCHHEIM/TECK  
TEL. +49 70 2180 01-0 | FAX +49 70 2180 01-100  
INFO@SOMMER.EU | WWW.SOMMER.EU

  SOMMERGBMH